

RADLADER



Technische Daten

Einsatzgewicht	6800 kg
Motorleistung	62,5 kW (85 PS)
Schaufelinhalt	1,2-1,8 m ³
Kipplast, gerade	4900 kg
Kipplast, geknickt	4300 kg

Besondere Merkmale

- ▶ Quereingebauter Turbodieselmotor, hohes Leistungsvermögen, sparsam im Kraftstoffverbrauch, schadstoffarm
- ▶ Hydrostatischer Fahrtrieb, hohe Schubkraft, stufenlose Geschwindigkeitssteuerung durch Fahrautomatik, optimaler Vortrieb bei allen Bodenverhältnissen, verschleißfreies Bremsen
- ▶ Leistungsstarke Hydraulik, hohe Hub- und Reißkräfte
- ▶ Starke Parallelkinematik, Palettenumschlag ohne Nachsteuern
- ▶ Einfache Bedienung, hydraulische Vorsteuerung, Multifunktions-Joystick für intuitive Steuerung
- ▶ Große Auswahl an praxiserprobten Arbeitswerkzeugen
- ▶ Überzeugende Servicefreundlichkeit, lange Wartungsintervalle

TECHN. BESCHREIBUNG

MOTOR

Hersteller, Fabrikat	Perkins, 1104 D-44T
Typ	4-Zylinder, Turbo-Dieselmotor, EU Stufe III A, COM (2008)
Arbeitsverfahren	4-Takt, Direkteinspritzung
Hubraum	4400 cm ³
Leistung nach ISO 9249 bei 2200 min ⁻¹	62,5 kW (85 PS)
Kühlsystem	Wasser

ELEKTRISCHE ANLAGE

Betriebsspannung	12 V
Beleuchtungsanlage nach StVZO und Euronorm	

KRAFTÜBERTRAGUNG

Hydrostatischer Fahrtrieb, im geschlossenen Kreis, unabhängig von der Laderhydraulik. Ausgereifte Fahrautomatik, selbsttätige Optimierung von Zugkraft und Geschwindigkeit. Durch eine lastschaltbare Verstellung am Hydromotor können zwei Geschwindigkeitsbereiche gewählt werden. Stufenlose Geschwindigkeitsregelung vorwärts und rückwärts. Allradantrieb vom Untersetzungsgetriebe an der Hinterachse über eine Gelenkwelle an die Vorderachse. Brems-Inchpedal.

2 Fahrbereiche:

„Geschwindigkeitsbereich I“	0-6 km/h
„Geschwindigkeitsbereich II“	0-20 km/h

4 Fahrbereiche (Schnellfahrversion optional):

„Geschwindigkeitsbereich I“	0-6 / 0-19 km/h
„Geschwindigkeitsbereich II“	0-11 / 0-36 km/h

ACHSEN

Vorderachse: Planetentriebachse, mit integrierter Trommel-Zentralbremse, starr angelenkt. Selbstsperrdifferential 45%.

Hinterachse: Planetentriebachse mit integriertem Untersetzungsgetriebe, pendelnd aufgehängt, gedämpft durch Gummipuffer. Selbstsperrdifferential 45%.

Pendelwinkel	±12°
--------------	------

REIFEN

Standardgröße	405/70 R 20 SPT 9 Dunlop
---------------	--------------------------

BREMSEN

Betriebsbremse:	Hydraulisch betätigte Trommel-Zentralbremse, über den Allradantrieb auf alle vier Räder wirkend.
Zusatzbremse:	Hydrostatisch durch geschlossenen Kreis des Fahrtriebs.
Feststellbremse:	Mechanisch betätigte Trommelbremse an der Vorderachse.

LENKUNG

Knicklenkung, 2 Lenkzylinder mit beidseitiger Endlagendämpfung, vollhydraulisch über Load-Sensing-Prioritätsventil, schnelles und leichtes Lenken auch bei Motorleerlaufdrehzahl.

Gesamtlenkwinkel	80°
------------------	-----

FÜLLMENGEN

Diesel-Tankinhalt	110 l
Hydrauliksystem (inklusive Tank)	93 l

BETRIEBSDATEN, STANDARDAUSRÜSTUNG

Einsatzgewicht (ISO 6016)	6800 kg
Kipplast, gerade (ISO 14397-1)	4900 kg
Kipplast, geknickt (ISO 14397-1)	4330 kg
Gesamtlänge, Schaufel am Boden	5635 mm
Gesamtbreite	2100 mm
Wenderadius, über Außenkante Standardschaufel	4640 mm
Radstand	2290 mm
Höhe über Kabine	2780 mm



HYDRAULIK

Pumpenfördermenge	76 l/min
Arbeitsdruck	250 bar

Steuergerät: Proportionales Hydraulikventil mit 3 Steuerkreisen und Eilgangschaltung für Auskippen. Alle Bewegungen sind zeitgleich und unabhängig steuerbar. Einhebelkreuzschaltung (Multifunktionsgriff) für Hub- und Kippzylinder, mit Zusatzsteuerkreisschalter sowie integriertem Fahrtrichtungsschalter. Schwimmstellung im Steuerkreis „Senken“, elektro-hydraulisch betätigt. Zusatz-Steuerkreis inkl. Steckkupplungen und Dauerbetriebsfunktion serienmäßig eingebaut.

LADENANLAGE

Ladeanlage mit Parallelkinematik und integrierter mechanischer (optional hydraulischer) Schnellwechseleinrichtung.

Ladeschaufel (ISO 7546)	1,20 m ³
Hubkraft am Boden (ISO 14397-2)	71.000 N
Reißkraft (ISO 14397-2)	59.000 N

STAPLEREINRICHTUNG

Nutzlast (gesamter Hub- und Lenkbereich)	2700 (3000*) kg
Nutzlast (Transportstellung), ca. 300 mm über dem Boden, gesamter Lenkbereich	3500* kg
Gabelträger-Breite	1240 mm
Länge Gabelzinken (140x50 mm)	1120 mm
Standsicherheitsfaktor	1,25

Nutzlastermittlung auf ebenem Gelände = 80 % der Kipplast geknickt

KABINE

Elastisch gelagerte Vollsicht-Stahlkabine, ROPS (EN ISO 3471 ROPS) und FOPS** (EN ISO 3449 FOPS) geprüft.

Das Fahrerhaus ist mit zwei Türen, elektrischen Scheibenwischern mit Intervallschaltung und Waschanlage vorne und hinten, getönter Panorama-Sicherheitsverglasung, Schiebefenster links ausgestattet.

Fahrersitz MSG85 (Basis) mit hydraulischer Dämpfung, Gewichtseinstellung und Beckengurt gemäß ISO 7096 und ISO 6683.

Kabinenheizung mit 3-Stufen-Heizgebläse (umschaltbar von Frischluft- auf Umluftbetrieb) und Scheibenentfroster vorne und hinten.

Klimaanlagen- und Radioeinbau-Vorbereitung.

Lenkrad in der Neigung und Höhe einstellbar.

2 Arbeitsscheinwerfer vorne.

Schalleistungspegel entspricht den EG-Richtlinien.

*Mit Hinterachsgewichten

**FOPS nur mit Dachschutzgitter (Option)

ABMESSUNGEN: LADESCHAUFEL

Inhalt nach ISO 7546: 1,20 m³
 Maximales Schüttgewicht: 1,8 t/m³

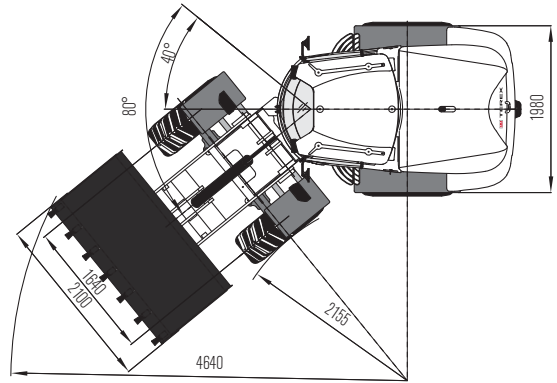
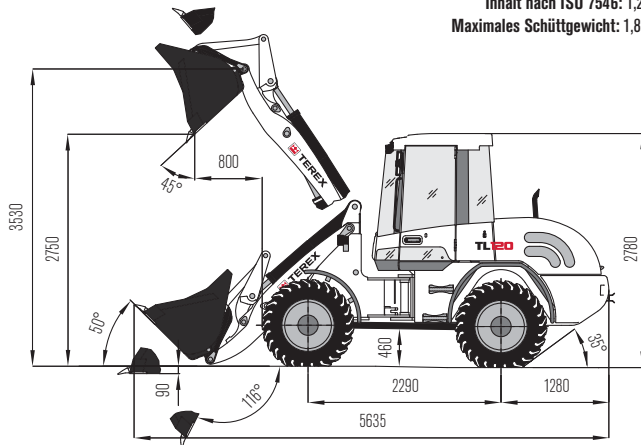

STAPLEREINRICHTUNG

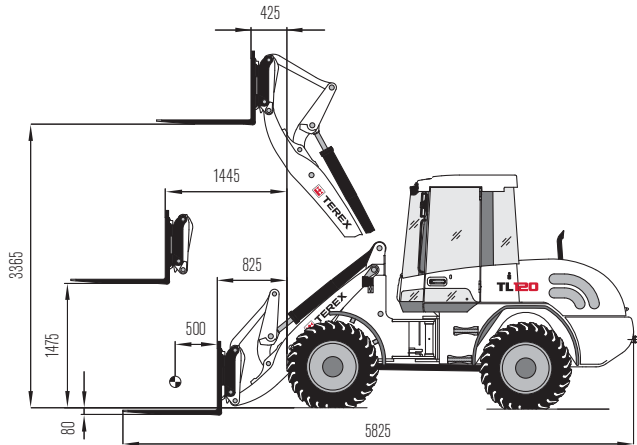

Nutzlast, ganzer Hubbereich: 2700 (3000*) kg
 Nutzlast, Transportstellung: 3500 kg

*mit Hinterrachsgewichten

UNISCHAUFEL

Inhalt nach ISO 7546: 1,05 m³
 Maximales Schüttgewicht: 1,6 t/m³

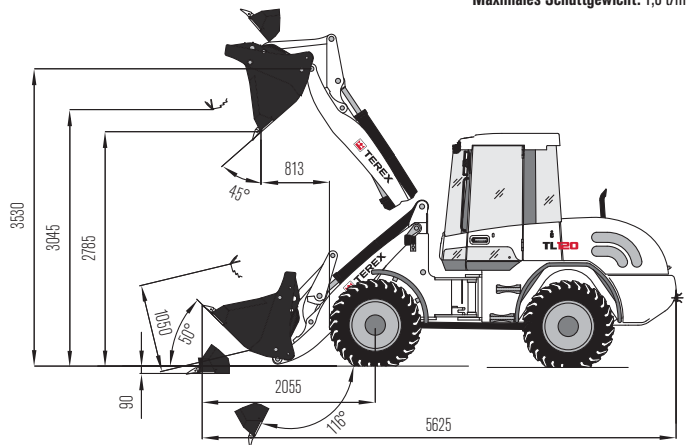

SCHUTZDACHVERSION

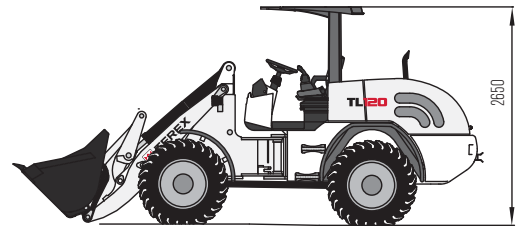

SCHAUFELTYP

Schaufeltyp	Inhalt	Schüttgewicht	Breite	Schütthöhe
Ladeschaufel, SW, Aufreißzähne	1,20 m ³	1,8 t/m ³	2100 mm	2750 mm
Ladeschaufel, SW, Unterschraubschar	1,20 m ³	1,8 t/m ³	2100 mm	2710 mm
Erdschaufel, SW, Aufreißzähne	1,35 m ³	1,6 t/m ³	2100 mm	2700 mm
Erdschaufel, SW, Unterschraubschar	1,35 m ³	1,6 t/m ³	2100 mm	2660 mm
Leichtgutschaufel, Unterschraubschar	1,55 m ³	1,2 t/m ³	2100 mm	2610 mm
Leichtgutschaufel, Unterschraubschar	1,80 m ³	0,8 t/m ³	2200 mm	2550 mm
Unischaufel, SW	1,05 m ³	1,6 t/m ³	2100 mm	2785 mm
Seitenkippschaufel, SW, ohne Zähne	0,85 m ³	1,8 t/m ³	2100 mm	2665 mm
Hochkippschaufel, SW, ohne Zähne	1,20 m ³	1,2 t/m ³	2100 mm	3970 mm
Hochkippschaufel, SW, ohne Zähne	1,80 m ³	0,6 t/m ³	2200 mm	4030 mm
Gesteinsladeschaufel, SW	0,95 m ³	2,15 t/m ³	2100 mm	2780 mm
Ladeschaufel mit 4 Schliessern	1,20 m ³	1,2 t/m ³	2100 mm	2750 mm

BEISPIELE SCHÜTTGEWICHT

Granit, Basalt, Sand (feucht), Kies (feucht), Schiefer:	1,8 - 2,2 t/m ³	Mutterboden, Ton, Steinkohle:	1,1 - 1,6 t/m ³
Sandstein, Gips, Kalkstein, Erde (feucht), Sand (trocken), Kies (trocken):	1,5 - 1,8 t/m ³	Holzsplitzel (trocken), Kompost, Koks:	0,2 - 1,0 t/m ³

ZUSATZAUSRÜSTUNG

REIFEN

405/70 R 20 EM 01 Mitas	
400/70 R 20 IT530 Goodyear	
380/75 R 20 XZSL Michelin	
16/70-20 EM E 91-2 Dunlop	
420/75 R 20 XMCL Michelin	
405/70 R 20 MPT E-70 Conti	
Sonderbereifung auf Anfrage	

FRONTANBAUGERÄTE

Ladeschaufel*	1,20 m³
Erdschaufel*	1,35m³
Leichtgutschaufel*	1,55 m³
Leichtgutschaufel*	1,80 m³
Seitenkippschaufel*	0,85 m³
Hochkippschaufel*	1,20 m³ / 1,80 m³
Unischaufel*	1,05 m³
Gesteinsladeschaufel	0,95 m³
Ladeschaufel mit 4 Schliessern	1,20 m³
Frontaufreißer, 4 Zinken	
Staplereinrichtung: Gabelträger 1240 mm breit	
Gabeln, 1120 mm lang, 140 mm breit, 50 mm hoch	
Lasthaken, auf Gabelzinken aufschiebbar	
Lasthaken, in Schnellwechseleinrichtung	
Kranusleger mit starrem Arm	
Kranusleger, mechanisch teleskopierbar	
Kehrmaschine, Schneeräumschild	
*optional mit Unterschraubchar	

FAHRERSTAND

Fahrersitz MSG 85 (Komfort) mit hydraulischer Dämpfung, hoher Rückenlehne, Gewichtseinteilung und Beckengurt

Fahrersitz MSG 95 (Premium) mit Luftfederung, orthopädischer Lendenwirbelstütze, hoher Rückenlehne, verstellbaren Armlehnen, Kopfstütze, Sitz- und Rückenheizung

DIESELMOTOR

Dieselabgasreiniger	Katalysator
---------------------	-------------

HYDRAULIK

Druckloser Rücklauf	Vierter Steuerkreis, proportional
Anschluß für hydraulischen Handhammer	Vierter Steuerkreis, elektrisch
„High Flow“-Hydraulik, 120 l/min, 175 bar	

FAHRERKABINE

FOPS-Dachfenstergitter	Kabinendruckbelüftung
Rechte Türe mit Schiebefenster	Dieselstandheizung mit Zeitschaltuhr
Arbeitscheinwerfer, hinten	Klimaanlage
Gelbe Rundumleuchte	

WEITERE AUSRÜSTUNGEN

Schnellläufervariante (mit Zulassungspaket) 36 km/h	Diebstahlsicherung, Wegfahrsperre
Befüllung mit Bio-Hydrauliköl / Esterbasis BIO-E-HYD-HEES	Spezielle Kriechgangeinrichtungen auf Anfrage
Elektrische Betankungspumpe	Hinterachsgewichte
Vorgesteuerte Rohrbruchsicherungen für Hub- und Kippzylinder	Schnellverschluß-Steckkupplungen (Flat-Face) für 3. Steuerkreis am Hubrahmen
Rückfahrwarneinrichtung(Backup-Alarm)	LSD-Last-Schwingungs-Dämpfungssystem
Zentralschmieranlage	Batterietrennschalter
Handgas, Fahrtrieb abgeschaltet	
Weitere Zusatzausrüstungen auf Anfrage	

www.terex.com

Gültig ab: 01. August 2010. Produktbeschreibungen und Preise können jederzeit und ohne Verpflichtung zur Ankündigung geändert werden. Die in diesem Dokument enthaltenen Fotos und /oder Zeichnungen dienen rein anschaulichen Zwecken. Anweisungen zur ordnungsgemäßen Verwendung dieser Ausrüstung entnehmen Sie bitte dem zugehörigen Betriebshandbuch. Nichtbefolgung des Betriebshandbuchs bei der Verwendung unserer Produkte oder anderweitig fahrlässiges Verhalten kann zu schwerwiegenden Verletzungen oder Tod führen. Für dieses Produkt wird ausschließlich die entsprechende, schriftlich niedergelegte Standardgarantie gewährt. Terex leistet keinerlei darüber hinaus gehende Garantie, weder ausdrücklich noch stillschweigend. Die Bezeichnungen der aufgeführten Produkte und Leistungen sind gegebenenfalls Marken, Servicemarken oder Handelsnamen der Terex Corporation und/oder ihrer Tochtergesellschaften in den USA und anderen Ländern. Alle Rechte vorbehalten. „Terex“ ist eine eingetragene Marke der Terex Corporation in den USA und vielen anderen Ländern. Copyright © 2011 Terex Corporation Best.-Nr.: TERE571DE

Terex GmbH
Schaeffstr. 8, D-74595 Langenburg
Tel: +49 (0)7905 / 58-0 Fax : +49 (0)7905 / 58114
Email: info@terex-schaeff.com www.terex.de



WORKS FOR YOU.™